

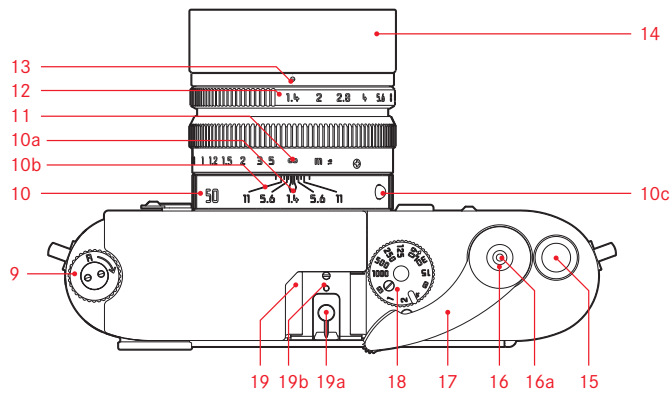

LEICA M-A

使用説明書 | 说明书

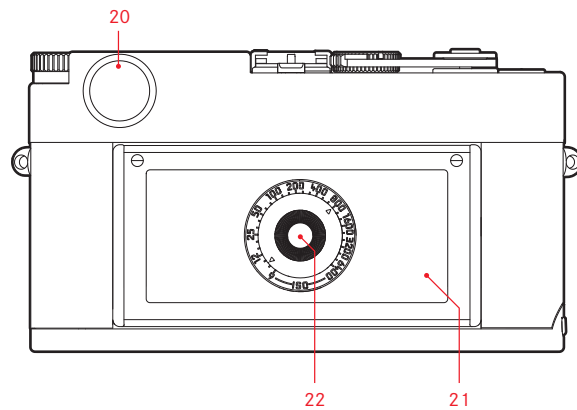

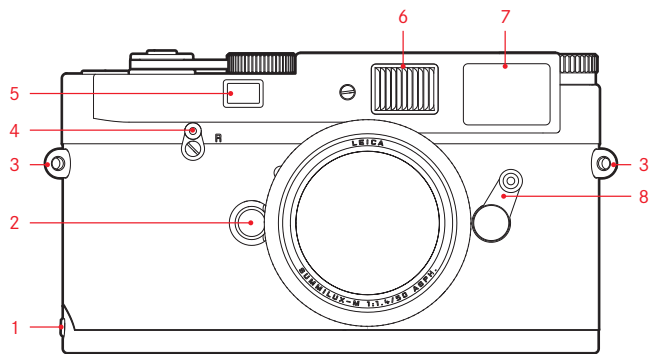
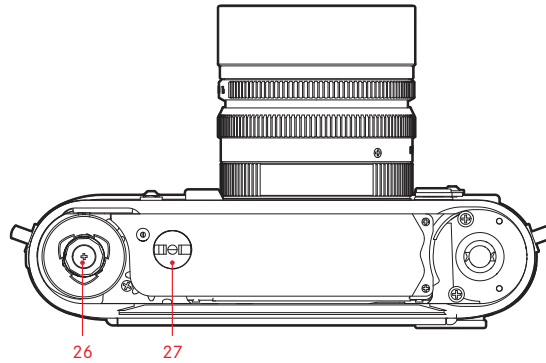
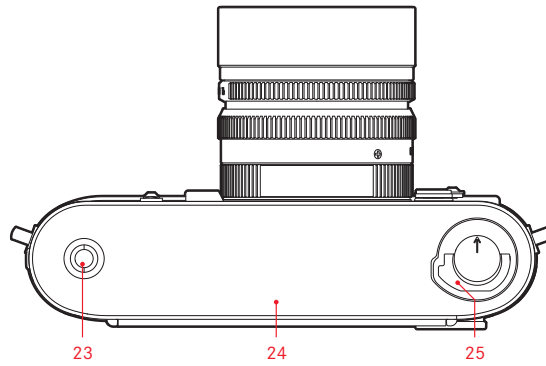



LEICA M-A

說明書

前言

親愛的顧客：

感謝您購買徠卡M-A相機，並恭喜您慧眼獨具選擇了這台獨一無二的測距式相機。

衷心期望這台嶄新的徠卡相機，能帶給您許多樂趣和成果。我們建議您先閱讀本說明書，以便能駕輕就熟地使用這台新相機的所有功能。

目錄

| | | | |
|-------------------|----|----------------|----|
| 前言..... | 2 | 閃光燈模式..... | 18 |
| 各部件名稱..... | 4 | 可用的閃光燈..... | 18 |
| 觀景窗內的顯示..... | 5 | 閃光燈的安裝與連接..... | 18 |
| 固定揸帶..... | 6 | 系統配件..... | 20 |
| 快門鈕..... | 7 | 替換零件..... | 23 |
| 快門時間設定轉盤..... | 7 | 保養小技巧..... | 24 |
| 輸片撥桿..... | 7 | 關鍵字索引目錄..... | 25 |
| 更換底片..... | 8 | 技術資料..... | 26 |
| 底片感光度標示盤..... | 12 | 徠卡產品支援服務..... | 28 |
| 裝上及取下鏡頭..... | 13 | 徠卡顧客服務..... | 28 |
| 取景框線 - 測距觀景窗..... | 14 | | |
| 視野撥桿..... | 14 | | |
| 測距..... | 16 | | |
| 曝光控制..... | 17 | | |

各部件名稱

前視圖

1. 底蓋上的停止銷
2. 鏡頭解鎖鈕
3. 揹帶吊耳
4. 回轉釋放撥桿
5. 測距儀視窗
6. 框線採光窗
7. 含鏡射面的觀景窗接物鏡
8. 視野撥桿

俯視圖

9. 拉出式回轉鈕
10. 固定環，隨附
 - a. 對焦指標
 - b. 景深刻度尺
 - c. 用於更換鏡頭的指示鈕
11. 對焦環
12. 光圈設定環
13. 用於光圈設定的指示點
14. 遮光罩
15. 自動底片曝光計數器
16. 快門鈕
 - a. 快門線用螺紋

17. 快門簾幕與底片輸送撥桿
18. 快門時間轉盤用於以下設定功能：
 - 手調快門時間，從1秒到 $\frac{1}{1000}$ 秒
 - 用於閃光燈模式同步時間 $\frac{1}{50}$ 秒
 - B代表長時間曝光。
19. 配件靴座 / 閃光燈靴座，附
 - a. 中央觸點
 - b. 固定銷孔

後視圖

20. 觀景窗目鏡
21. 背板
22. 底片感光度標示盤

仰視圖

23. 腳架螺孔 A $\frac{1}{4}$ ，DIN 4503 ($\frac{1}{4}$ 吋)
24. 底蓋
25. 底蓋的門柄

視圖（拆卸底蓋、打開背板）

26. 捲片心軸
27. 用於馬達驅動式或外接機械式底片輸送的連動裝置

觀景窗內的顯示

- a. 用於50 mm及75 mm的框線 (範例)
- b. 焦距設定的測量區

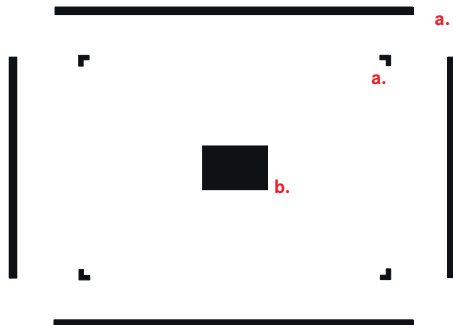

固定背帶

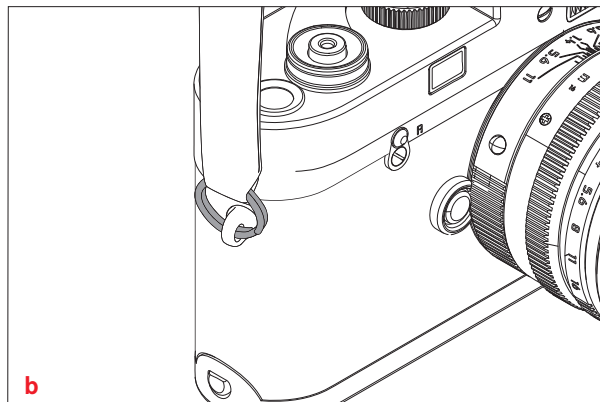
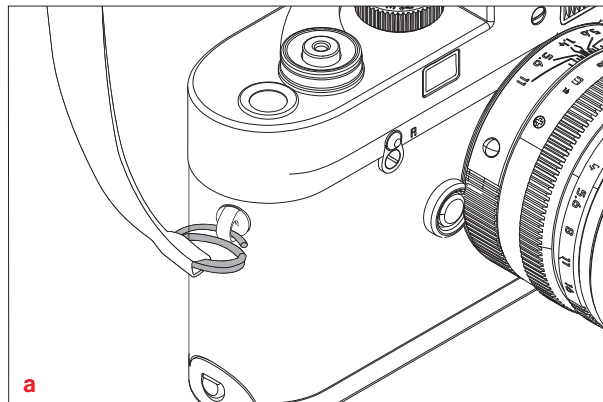

快門鈕

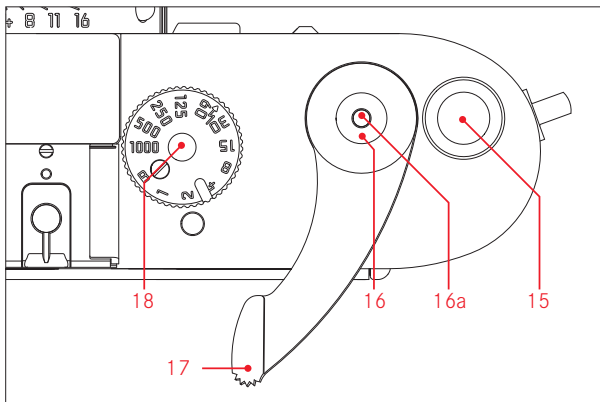

快門鈕有一壓力段。越過壓力點後，即可觸發快門。應輕緩地按壓快門鈕，直到聽到一聲輕輕的快門響聲為止。快門鈕上有一個快門線用的標準螺紋孔。

快門時間設定轉盤

可使用徠卡M-A相機的快門時間，設定轉盤選擇閃光燈模式的快門時間 $\frac{1}{1000}$ 秒到1秒及B位置同步時間 $\frac{1}{50}$ 秒。在B位置時，只要持續按住快門鈕，快門就會持續打開，進行長時間曝光。所有位置皆可明顯感覺到卡入，但未鎖定。

提示：

- 不能使用中間值。
- 位置1000與B之間有一個止動點，以確保從位置1000開始的設定，只能透過順時針方向轉動完成，從B位置開始的設定，只能透過逆時針方向轉動完成。

輸片撥桿

使用輸片撥桿不僅能輸送底片，還能將快門上絃，底片計數器也會自動向前推送一張底片。輸送底片時，可以將輸片撥桿一次推至止動點，也可以分成數次，小幅操作撥桿推送。若需要快速拍照，可轉至或保持在「待機位置」。

更換底片

請務必按箭頭方向轉動拉出式回轉鈕，確定未裝入底片。
若感覺到阻力，請依照「回轉及取出底片」章節的說明進行。
請用左手拿著相機，讓底蓋朝上。

打開相機

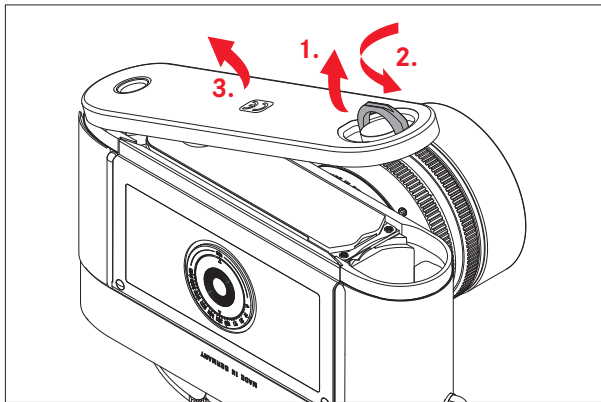

1. 將底蓋的門柄往上翻，
2. 然後向左轉，
3. 往上拿出底蓋，
4. 再將背板往後翻轉。

安裝底片

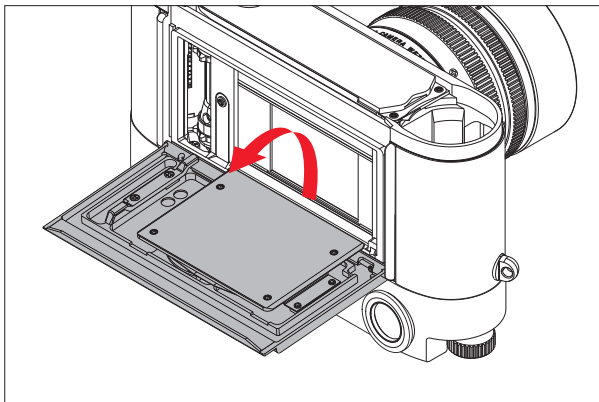

5. 用右手拿著底片匣，插入相機底片室大約一半的位置。
6. 按照機身內部的圖片，握住底片並將前端的空白舌片部位捲繞在捲片心軸上，
7. 然後用指尖小心地將底片匣連同舌片壓入相機。

提示：

- 任何市售底片都必須修剪前端舌片。
- 若舌片的拉出長度，略微突出於捲片心軸另一端的任何溝槽，並不影響功能。只有在霜凍溫度下才必須按照示意圖正確安裝底片，也就是只能由捲片心軸的一個溝槽卡住底片，以免舌片突出造成斷裂。

重要：

在相機打開的情況下不可輸送底片，因為必須將底蓋裝回相機後，底蓋才能依其設計目的，確保底片保持在正確位置。

蓋上相機

8. 翻入背板。
9. 將底蓋掛在相機側面的固定銷上。
10. 翻摺固定銷，翻摺時應注意壓住背板，好讓底蓋將其完全包覆。
11. 用門柄鎖定

輸送至第一張拍攝

12. 拍照時，用輸片撥桿向前推送底片，然後啟動相機。
13. 小心地轉動拉出式回轉鈕，底片會按箭頭方向上弦。若在重新操作輸片撥桿時，回轉鈕會按箭頭方向一起轉動，表示可正常輸送底片。
14. 最後再次啟動相機，並對快門進行第三次上弦。此時底片計數器顯示1，相機進入拍照待機狀態。

回轉和取出底片

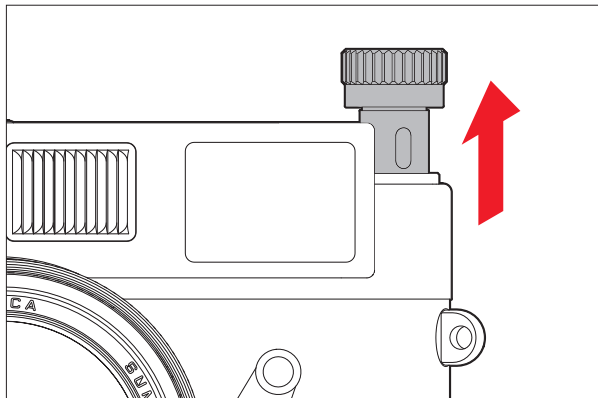
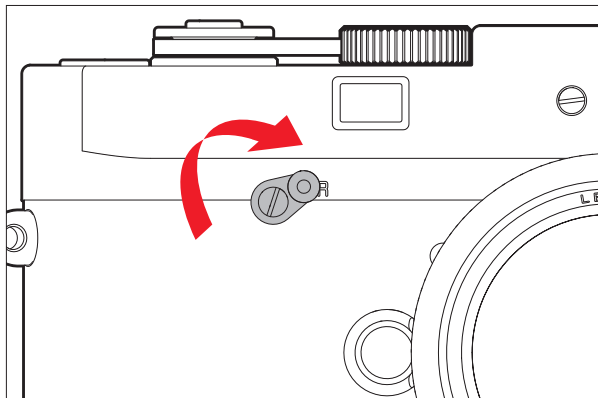

當最後一張底片完成曝光後，將無法再繼續操作輸片撥桿。在取出底片前，必須先將底片回轉至底片匣內。

步驟

1. 將回轉釋放撥桿按R方向翻出，
2. 將回轉鈕往上拉（最多約 11mm），然後
3. 順時針（箭頭方向）旋轉，直到底片越過感覺輕微的阻力點，並自捲片心軸上捲回為止。
4. 接著打開底蓋，
5. 翻轉背板，
6. 然後取出底片匣。

若底片未正確固定在捲片心軸上（例如使用散裝底片），底片端部可能會損壞，而必須從捲片心軸上取下。

步驟

1. 在完全黑暗的房間中取下底蓋。
2. 相機的握持方式應確保打開的底蓋朝下。
3. 慢慢地分數次操作輸片撥桿，直到底片自行從相機退出至人手可抓住和取出的程度，必要時可在手上輕輕拍叩相機，以利取出底片。

底片感光度標示盤

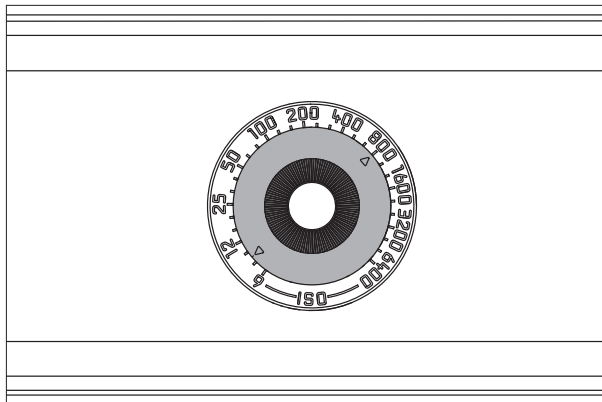

標示盤是一種「記憶輔助裝置」。在此裝置的輔助下，可在 ISO 6到6400設定底片的感光度。（ISO是國際上使用的感光度名稱）

為此必須先按壓未卡死的

1. 標示盤，然後
2. 轉動，使兩個三角形（黑色用於黑白照片，紅色用於彩色照片）中的其中一個三角形指向想要的值。

安裝和取下鏡頭

安裝

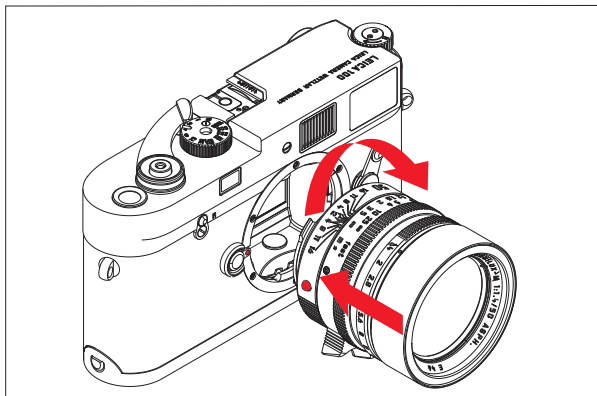

1. 握住鏡頭的固定環。
2. 將鏡頭上的紅色指標鈕對準相機機身上的解鎖鈕，然後
3. 依此方位直直插入鏡頭。
4. 稍微向右旋轉，直到聽到並感覺到鏡頭卡至定位。

取下

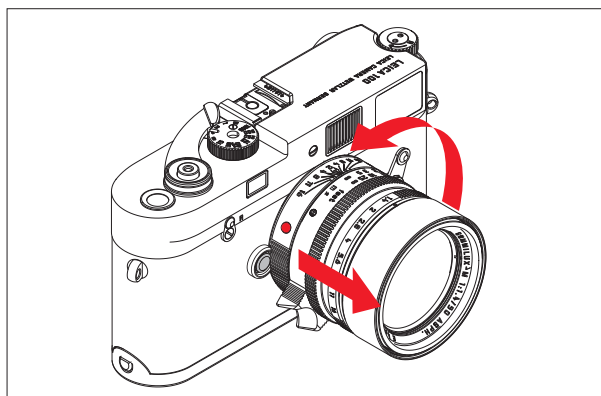

1. 握住鏡頭的固定環。
2. 將相機機身上的解鎖鈕往下按。
3. 將鏡頭向左轉，直到其指標鈕對準解鎖鈕為止，然後
4. 直直地把鏡頭取下。

重要：

安裝底片後，應在身體陰影下更換鏡頭，因為在陽光直接照射下，光線可能會穿透快門。

有框線的觀景窗

徠卡M-A型相機的有框線觀景窗，不只是品質特高、尺寸特大、卓越明亮的觀景窗，也是與鏡頭連動、非常精確的測距儀。

在各焦距的距離設定為最短時，取景框線的尺寸相當於 23 x 35mm (幻燈片格式) 影像尺寸。距離較大時，相機就會比在取景框線內部看到的範圍，多拍到一些拍攝主題。

取景框線和距離設定是連動，視差 - 也就是鏡頭與觀景窗軸線之間的偏差，會自動補償修正。

徠卡M-A相機的觀景窗可放大 0.72倍。如果裝上焦距為28 (出廠序號從2411001起的Elmarit)、35、50、75、90和135mm的鏡頭，則會自動套用所28+90mm、35+135mm、50+75mm的取景框線組合。

在觀景窗區域的中央有四邊形的對焦區，比周圍的影像區域亮。焦距16到135mm的所有徠卡鏡頭，裝到徠卡M-A上後都會和測距儀形成連動。

視野撥桿

視野撥桿擴充了徠卡M-A觀景窗的可能性，利用這個內建的泛用觀景窗，您可以隨時切換到不屬於當時所安裝鏡頭的取景框線，您可藉此判斷，是否使用別的焦距拍攝當時的拍攝主題能得到更好的構圖。

如果將撥桿向外撥，亦即朝遠離鏡頭的方向轉動，則會出現適用於35和135mm焦距的取景範圍。

若將撥桿轉到垂直、中間的位置，則會出現適用於50和75mm焦距的取景範圍。

若撥桿向內撥，亦即是向鏡頭方向擺動，則會出現適用於28和90mm焦距的取景範圍。

| | |
|-----------|------------------------------|
| A | 取景框線 |
| B | 實際畫面 |
| 設定為0.7m時： | 底片取得的景象略微小一點，其差異約為框線線寬。 |
| 設定為2m時： | 底片取得的景象與取景框線內緣所顯示的畫面吻合。 |
| 設定為無限遠時： | 底片可涵蓋大約1 (垂直) 或4 (水平) 的框線寬度。 |



50mm + 75mm



28mm + 90mm



35mm + 135mm

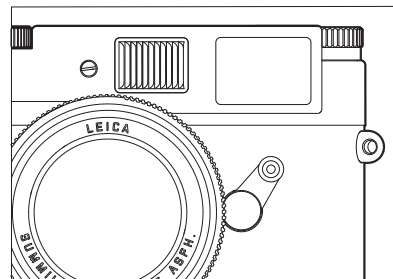
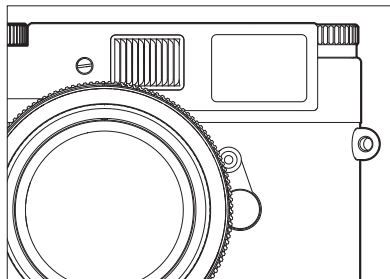
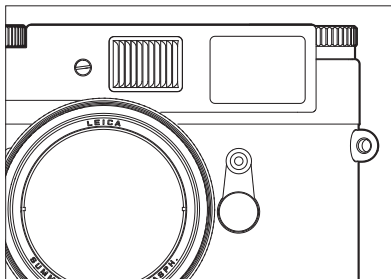

測距

徠卡M-A的測距儀，由於有效基線很大，可以非常精準地作業。特別是在使用廣角鏡頭時，因為景深相對來說很大，其優點會更加顯著。

測距儀的對焦區在觀景窗的中央，是一個明亮及清晰的方塊區。若遮住觀景窗的接物鏡，就只能看到映在觀景窗內的取景框線和這個對焦區。

您可用混合影像法或分割影像法進行對焦：

混合影像法（雙影像）

在拍攝人像時，例如將測距儀的對焦區瞄準眼睛，然後持續轉動鏡頭上的對焦環，直到對焦區裡的輪廓疊合為止。隨後再設定拍攝主題的構圖範圍。



不清晰

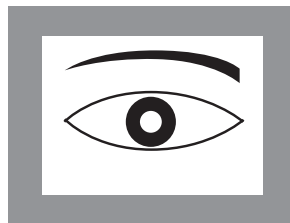

清晰

分割影像法

拍攝建築物時，例如用測距儀的對焦區瞄準垂直邊緣或別條清楚定義的垂直線，然後一直轉動鏡頭的對焦環，直到邊緣的輪廓或線條和對焦區的邊界呈現無錯位為止。隨後再設定拍攝主題的構圖範圍。

這兩種設定法在實務上並無明顯區別。這兩種設定準則很適合合併使用。

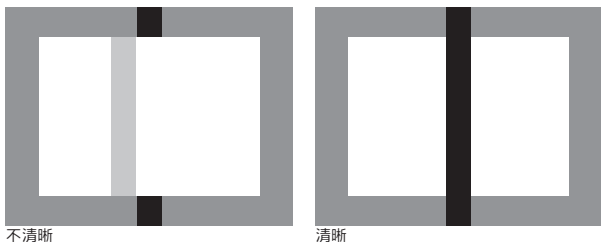

曝光控制

徠卡M-A型相機為手動曝光設定，只要根據測光表的測量值或估算結果，選擇快門時間和鏡頭光圈即可。

關於測光表設定與測量的進一步細節，請參閱測光表的使用說明。

閃光燈模式

徠卡M-A型相機無閃光測量和閃光控制功能。因此，閃光燈曝光必須由安裝在相機上的閃光燈自行控制（電腦控制），或者根據閃光導數以及主題與相機的距離，在每次拍照時重新設定光圈。閃光燈拍照時可設定的最短曝光時間（同步時間 $\frac{1}{50}$ 秒），在快門時間設定轉盤上以⚡標示。在拍攝特殊效果時，可設定各種較長的快門時間，包括B快門設定。

重要：

對於透過配件靴座的閃光燈，即使已按下快門，仍可藉由按壓快門鈕操作機械控制式閃光燈觸發。

可用的閃光燈

徠卡SF26不僅小巧，設計和相機也很搭調，特別適用在此相機上。閃光燈曝光由電腦自動控制，操作非常簡單。這款閃光燈另外還提供許多有趣的功能。

我們建議您使用現代晶閘管控制的電子式閃光燈。

重要：

將閃光燈安裝在徠卡M-A型相機的閃光燈靴座時，應完全推入閃光燈的腳座。若可能，使用夾緊螺帽固定，避免意外脫落。若在閃光燈靴座內發生位置移動情形，可能會中斷必要的接觸，以致無法觸發安裝在靴座上的閃光燈，因此上述固定有其必要性。

提示：

- 安裝前，相機和閃光燈都必須關機。
- 關於閃光燈模式和各種閃光燈操作方法的進一步細節，請參閱相關說明書。

系統配件

徠卡M型鏡頭

徠卡M型系統提供了快速且低調攝影所需的最佳基本配備。此系列的鏡頭涵蓋了16至135mm的焦距範圍以及高達1:0.95的光傳量。

濾鏡

新式的徠卡M型鏡頭，亦即配備標準規格濾鏡螺紋者，可選用UVa濾鏡及M型泛用式偏光鏡。

徠卡M型泛用式廣角觀景窗

徠卡M型泛用式廣角觀景窗是極其實用的配件。它可不受限地用在所有類比及數位徠卡M型相機上，而且（和相機的觀景窗一樣）會映出的框線，依您的選擇顯示廣角鏡頭焦距16、18、21、24或28mm的取景範圍。此觀景窗配備了視差補償裝置，還有一個水平儀可精確校準相機的水平方位。
(訂購編號：12 011)

徠卡M型反射鏡式觀景窗

18、21、24mm的鏡頭都各有合適的反射鏡式觀景窗可選用，其特點是特別小巧的結構以及明亮的觀景窗畫面。如同相機的觀景窗，其也有設定取景範圍用的框線。
(訂購編號

18mm：12 022黑色 / 12 023銀色)

21mm：12 024黑色 / 12 025銀色)

24mm：12 026黑色 / 12 027銀色)

徠卡觀景窗放大鏡M型1.25倍及1.4倍

使用焦距35mm以上的鏡頭時，徠卡M型1.25倍及1.4倍的觀景窗放大鏡可讓取景構圖變得容易很多。它們適用於所有徠卡M型相機，而且會放大觀景窗畫面的中心區域。徠卡M-A型相機0.72倍的觀景窗，使用1.25倍的放大鏡具有0.85倍的放大效果，用1.4倍的放大鏡則有0.95倍的放大效果。為防止遺失，有一條含簡易鎖的安全鏈可用來將觀景窗掛在揹帶的固定環上，這些觀景窗放大鏡都附有收納皮袋。皮袋上有一個掛環，便於將觀景窗放大鏡安全地收藏在相機的揹帶上以備隨時取用。

(訂購編號 12 004 M 1.25x / 12 006 M 1.4x)

閃光燈

系統閃光燈徠卡SF58 (訂購編號 14 488) 具有最大到58 (於105mm的設定之下) 的閃光導數、自動控制的變焦式反射罩、可選擇性開啟的第二反射罩，還有許多其他的功能，不但功能強大又多用途。

系統閃光燈徠卡SF 26 (訂購編號 14 622) ，既小巧又有和相機很搭調的設計，特別適合用在此相機上。這款閃光燈和徠卡SF58一樣，都具有操作簡便的特色。

徠卡M型鏡頭座

實用的小配件，可在相機下方固定第二個鏡頭，確保在需要時快速方便拿取使用。第二個鏡頭在固定後，可作為便利把手使用。M型鏡頭座固定在腳架螺孔上。

(訂購編號：14404)

徠卡M型視力矯正目鏡

為了讓眼睛能夠以最佳程度適應相機的觀景窗，我們提供了下列的正或負視度值（球面）的視力矯正目鏡：

0.5/1/1.5/2/3。

徠卡MOTOR M

在徠卡M-A型相機上連接徠卡Motor M後，不論單張拍攝或每秒1.5或3張照片的連續拍射，都可藉此馬達完成自動快門簾幕與底片輸送操作。Motor M安裝在相機機身下方原本安裝底蓋的位置。Motor M可用於所有曝光時間（1秒至 $\frac{1}{1000}$ 秒），包括B。關閉Motor M或在電池電量耗盡後，仍然可用手動方式操作底片輸送和快門簾幕。

(訂購編號：14408)

LEICAVIT M

Leicavit M是一種用於底片輸送和快門簾幕的快速簾幕，容易使用且不佔空間，安裝在相機機身下方原本安裝底蓋的位置。透過往左拉動外翻式簾幕心軸的方式，完成底片的輸送（也可分為多個步驟進行），無需將相機移離眼睛。觸發透過相機的快門鈕進行。也可使用相機的輸片撥桿。

Leicavit M提供銀色和黑色鍍鉻，以及黑色烤漆規格。

(訂購編號：14008/14450/14009)

相機袋

徠卡M-A型相機有兩種合成橡膠材質的相機袋，不同的前端部分適用於不同長度的鏡頭。另外還提供用不同的皮革製成的經典皮革相機袋，有多種顏色可供選擇。（訂購編號14 867短 / 14 868長 / 14 875/14 876/14 857 - 14 865皮革 / 14 856皮革，用於加裝Leicavit的相機）。

除此之外，還有防水布料的白金漢 (Billingham) 綜合式相機袋，可收納多種相機配備。它可收納兩個機身加兩個鏡頭，或是一個機身加三個鏡頭。即使是大型鏡頭或是裝上M型把手的相機，也都有足夠的空間。設有拉鍊隔間可讓您收納徠卡閃光燈SF 26或其他配件。

(訂購編號14 854黑色 / 14 855鐵灰色)

替換零件**訂購編號**

| | |
|------------|--------|
| 揹帶..... | 14 312 |
| 機體接座蓋..... | 14 397 |

保養小技巧

若要長時間收藏徠卡相機，請將相機收藏在乾燥且有良好通風的場所。

使用中弄濕的相機袋應該先騰空，以避免濕氣和可能析出的製革劑殘渣對您的裝備造成損害。為了防止在濕熱的熱帶氣候使用時受到真菌侵染（霉菌），相機裝備應盡可能避免暴露於大量的陽光與空氣中。唯有加入乾燥劑例如矽膠凝體時，才建議用密封的容器或袋子收藏。

汙漬是微生物的溫床，所以，請仔細維護裝備的清潔。徠卡相機上所有機械活動性軸承和滑動面，都塗有潤滑油。若長時間不使用相機，請記得：為預防潤滑位置發黏，應每三個月將相機快門上絃數次（無須安裝底片），並在各個快門時間條件下觸發快門。同樣，我們也建議您多次轉動，或使用所有其他操作元件，例如視野撥桿。

直射陽光從正前方照到相機時，鏡頭會發揮猶如聚焦鏡的效力。因此儲放相機時，絕對要防止其暴露於強烈陽光的照射。裝上鏡頭蓋、將相機置於陰影下（或是放進袋子裡），有助於避免相機內部發生損害。相機須用乾淨、不起毛球的毛巾擦掉斑點和指紋。相機機身上不易構著的角落粗糙汙漬，可用一根小刷子清理。

清潔機身時不可使用清潔液，建議使用軟毛刷小心清除相機內部（例如底片導引件）的灰塵和毛球。清潔時應經常將軟毛刷浸入酒精去除油脂，並在乾燥後再用於清潔。清潔時不可造成快門簾幕損壞（例如別讓刷子柄碰到）。

請記錄您的徠卡M-A和鏡頭的工廠序號（刻在配件靴座上），萬一遺失時此點為非常重要線索。

關鍵字索引目錄

| | | | |
|---------------------|------|---------------|-------|
| 保養小技巧..... | 24 | 濾鏡..... | 20 |
| 修理 / 徠卡顧客服務..... | 28 | 相機袋..... | 23 |
| 取景框線 / 測距觀景窗..... | 14 | 視力矯正目鏡..... | 22 |
| 安裝及取下鏡頭..... | 13 | 視野撥桿..... | 14 |
| 對焦設定..... | 16 | 觀景窗..... | 14 |
| 分割影像法..... | 17 | 加裝式觀景窗..... | 20 |
| 混合影像法..... | 16 | 取景框線..... | 14/15 |
| 底片 | | 輸片撥桿..... | 7 |
| 回轉及取出..... | 10 | 配件..... | 20 |
| 安裝..... | 8 | 鏡頭, 徠卡M型..... | 20 |
| 底片標示盤..... | 12 | 閃光燈模式..... | 18 |
| 快門時間設定轉盤..... | 7 | 同步..... | 18 |
| 快門鈕, 請看技術規格..... | 7/26 | | |
| 快門, 請看快門鈕及技術資料..... | 7/26 | | |
| 技術資料..... | 26 | | |
| 揷帶..... | 6 | | |
| 曝光控制..... | 17 | | |
| B快門設定..... | 7 | | |

技術資料

相機類型 LEICA M-A (Typ 127) 精巧的小型底片測距觀景窗系統相機，機械控制式快門

鏡頭連接 徠卡M型接座

鏡頭系統 徠卡M型鏡頭16 – 135mm。

曝光控制 根據測光表的測量值或估算結果，手動設定快門時間和光圈

閃光燈曝光操控

透過配件靴（設有中央觸點） 連接閃光燈

同步化至第一張快門簾幕

閃光同步時間 $\frac{1}{50}$ 秒；可使用較長的快門時間

閃光燈曝光控制 透過閃光燈的電腦控制，或透過導數計算及手動設定必要光圈的方式控制

觀景窗

觀景窗原理 大型、明亮取景框線的測距觀景窗，含自動視差補償功能

目鏡 調整成-0.5視度；可選購-3至+3視度的視力矯正目鏡

畫面範圍 以投射每兩組取景框線表示：適用於28及90mm、或是35及135mm，或是50及75mm；鏡頭鎖緊後就會自動投射適當的框線

視野撥桿 讓您可隨時手動投射不同的取景框線組（例如為了比較構圖）。

視差補償 觀景窗和鏡頭軸線之間的水平與垂直偏差，會根據當時的距離設定自動補償修正

觀景窗與底片畫面的吻合度 各焦距的距離設定為最短時，取景框線的尺寸相當於大約 23 x 35mm的影像尺寸；設定為無限遠時，則視鏡頭焦距的不同，底片會比當時取景框線所示範圍，多攝入大約9% (28mm) 到23% (135mm) 的畫面

放大（無論使用哪個鏡頭）0.72倍

長基線測距儀 分割及混合影像式測距儀，在觀景窗畫面中間呈現為一塊明亮的區域。

有效基線 49.9mm（機械基線69.25mm x 觀景窗放大倍率0.72倍）。

快門及觸發

快門 橡膠包覆式狹縫快門，水平動作、噪音極低、機械控制

快門時間 介於1秒到1/1000秒之間（完整級數），B適用於長時攝影任意時間， (1/50秒) 適用於閃光同步化

快門鈕 內嵌快門線用標準螺紋

底片輸送

安裝 取到底蓋、翻開背板，手動安裝底片

往前輸送 使用輸片撥桿或Leicavit M手動輸送，或使用徠卡Motor-M、徠卡Winder-M、徠卡Winder M4-P或徠卡Winder M4-2（自製造序號10 350起）馬達輸送

回轉 翻出相機正面上的R撥桿，然後用拉出式回轉鈕手動回轉

底片計數器 設置在相機上方，會在取到底蓋後自動歸零

相機機身

材質 封閉式全金屬機身，具有可外翻的背板；蓋板與底板以鍍鉻黃銅製成

腳架螺孔 A 1/4, DIN 4503 (1/4")

背板/背面配備 底片感光度標示盤

尺寸 (寬x深x高)：約138 x 38 x 77mm

重量 約578g

出貨內容 機身接座蓋、揹帶

徠卡產品支援服務

徠卡相機股份公司使用者服務部門會以書面、電話或電子郵件的方式，回答您關於徠卡產品應用技術方面的問題。

該部門也負責選購諮詢以及使用說明書的訂閱事宜。您可透過徠卡相機股份公司網站上的聯絡表格與我們聯繫。

徠卡相機股份公司

產品支援服務 / 軟體支援服務

Am Leitz-Park 5

D-35578 Wetzlar

電話：+49(0)6441-2080-111 /-108

傳真：+49(0)6441-2080-490

info@leica-camera.com /

software-support@leica-camera.com

徠卡顧客服務

徠卡相機股份公司的顧客服務部門或徠卡的地區代理維修服務部門（地址請參閱保證書），會負責您徠卡裝備的相關保養及損壞之維修服務。

徠卡相機股份公司

顧客服務

Am Leitz-Park 5

D-35578 Wetzlar

電話：06441 2080-189

傳真：06441 2080-339

customer.care@leica-camera.com



LEICA M-A

说明书

前言

亲爱的顾客，

感谢您购买徕卡 M-A 相机，并恭喜您慧眼独具选择了这台独一无二的连动测距式相机。

衷心期望这台崭新的徕卡相机，能带给您许多摄影乐趣和满意的成果。

我们建议您先阅读本说明书，以便正确使用此台相机的所有功能。

内容目录

| | |
|----------------|----|
| 前言 | 30 |
| 部件名称 | 32 |
| 取景器内的显示 | 33 |
| 装上背带 | 34 |
| 快门钮 | 35 |
| 快门时间设定转盘 | 35 |
| 快速过片杆 | 35 |
| 更换底片 | 36 |
| 底片感光度设定盘 | 40 |
| 装上及取下镜头 | 41 |
| 框线测距取景器 | 42 |
| 视野拨杆 | 42 |
| 测距 | 44 |
| 曝光控制 | 45 |

| | |
|----------------|----|
| 闪光模式 | 46 |
| 可用的闪光设备 | 46 |
| 安装和连接闪光灯 | 46 |
| 系统配件 | 48 |
| 备件 | 51 |
| 保养建议 | 52 |
| 关键字索引目录 | 53 |
| 技术资料 | 54 |
| 徕卡产品支持 | 56 |
| 徕卡客户服务 | 56 |

部件名称

前视图

1. 底盖闩扣
2. 镜头解锁钮
3. 背带吊耳
4. 回片杆
5. 测距仪视窗
6. 框线采光窗
7. 含镜射面的取景器物镜
8. 视野拨杆

上视图

9. 可拉起的回片钮
10. 固定环带有
 - a. 对焦距离指示线
 - b. 景深标尺表
 - c. 镜头更换用指示钮
11. 对焦设定环
12. 光圈设定环
13. 光圈指示点
14. 遮光罩
15. 自动底片计数器
16. 快门钮
 - a. 快门线用螺紋

17. 用于快门上弦和过片的快速过片杆
18. 带停格位置的快门时间设定转盘用于:
 - 在 1 秒和 $\frac{1}{1000}$ 秒之间手动设定快门速度
 - 闪光同步速度 $\frac{1}{50}$ 秒
 - 用于长时间曝光的 B 门
19. 热靴带有
 - a. 中央接点
 - b. 固定销孔

背视图

20. 取景器目镜
21. 后背
22. 底片感光度设定盘

下视图

23. 脚架螺纹接口 A $\frac{1}{4}$, DIN 4503 ($\frac{1}{4}$ ")
24. 底盖
25. 底盖的栓柄

底盖取下后背打开时的视图

26. 片轴
27. 用于马达驱动过片或外置机械过片的耦合件

取景器内的显示

- a. 50 mm 及 75 mm镜头的取景框线（范例）
- b. 焦距设定的测量区

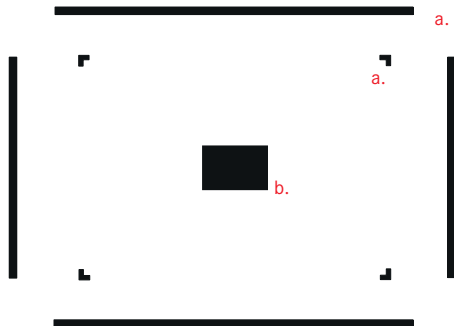

装上背带

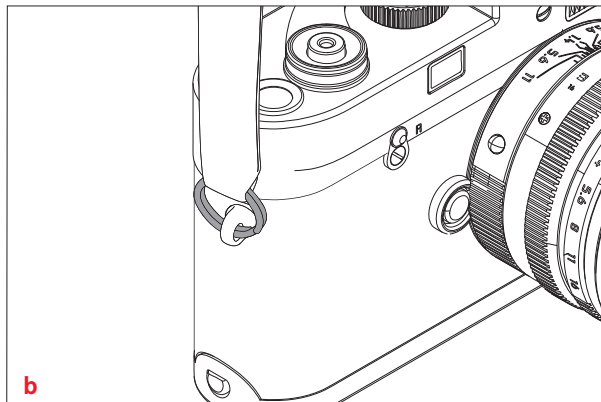
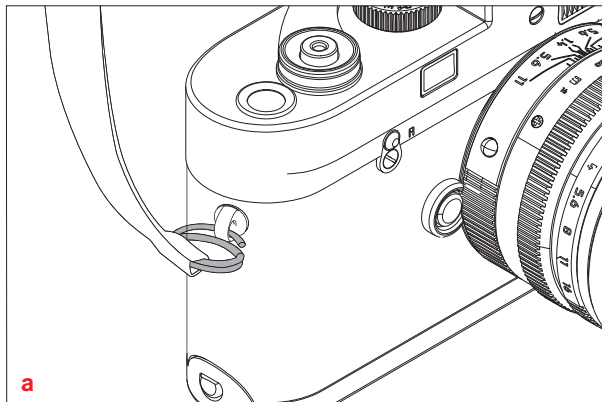

快门释放按钮

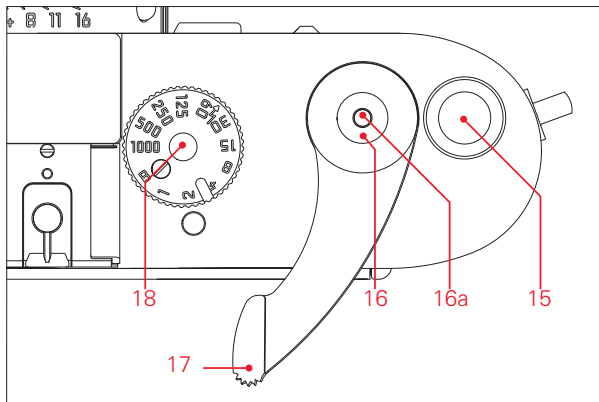

快门为压段式设计。当超过压力点时，快门触发。应轻缓地按压快门钮，直到听到一声轻轻的快门声响为止。快门钮带有用于快门线的标准螺纹接口。

快门时间设定转盘

通过快门时间设定转盘，快门速度可设定为由 $1/1000$ 秒至 1 秒，B 门，闪光同步速度 $1/50$ 秒。在 B 门拍摄时，按下快门钮后，快门会一直保持打开状态 - 用于长时间曝光，直至松开快门钮。所有停格位置均可被明确感知，无位置锁定。

提示：

- 中间数值不能使用。
- 在 1000 和 B 之间有一个停止点，因此从位置 1000 出发时只能逆时针转动，从位置 B 出发时只能顺时针转动。

快速过片杆

过片杆具有过片、上快门和转动底片计数器的作用。过片可以通过一次性将过片杆拨到底完成，也可以通过多次轻微拨动过片杆完成。快速拍摄时，过片杆可以拨至并停留在“待机”位置。

更换底片

通过按照箭头方向转动回片钮，确认相机内是否没有底片。当感到有阻力时，则请按照章节“回片和取出底片”所述进行操作。

请将相机拿在左手中，以便底盖朝上。

打开相机

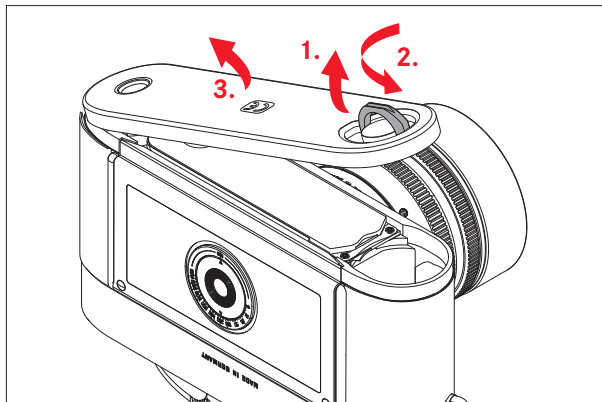

1. 向上提起底盖栓柄，
2. 向左旋转，
3. 取下底盖，
4. 向后打开后背。

装入底片

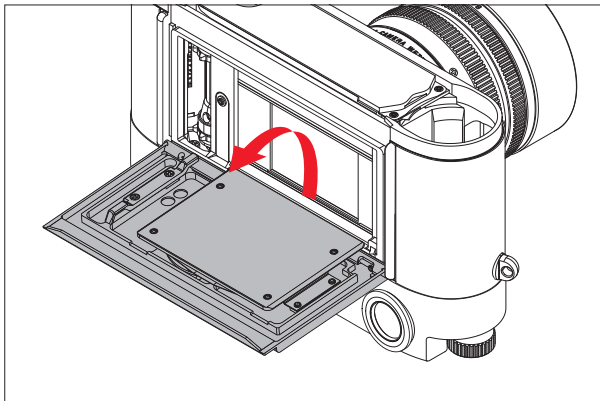

5. 右手拿着底片桶，将底片桶约一半置入底片舱中。
6. 捏住片头，如内壳图示所示，拉出底片插入卷片轴中，然后
7. 用指尖将底片桶和片头小心按入相机内。

提示：

- 每次分装盘片必须修剪片头。
- 如果片头拉出的比较多，以致从卷片轴另一侧一个插槽略微伸出，也不影响功能。但是在严寒条件下，必须严格按照图示装入底片，也就是说，片头只能插入一个插槽内，以免突出的片头有可能脆裂。

注意：

不要在打开相机的情况下，检查底片的上片是否正常，因为相机的底盖可以将底片引导到正确的位置。

关上相机

8. 合上后背，
9. 用相机侧面的底盖闩扣将相机底盖锁定，
10. 关上底盖后，注意检查相机后背是否扣紧严密，以便底盖可将其锁住，
11. 用底盖栓柄锁定。

将底片转到第一张

12. 拨动过片杆并按下快门，
13. 然后按照箭头方向小心转动拉起式回片钮，绷紧底片。
如果再次拨动过片杆时，回片钮跟着朝箭头相反方向转动，则说明底片过片正常。
14. 然后再次按下快门，快门第三次释放。这时底片计数器显示为 1，相机拍摄就绪。

回片和取出底片

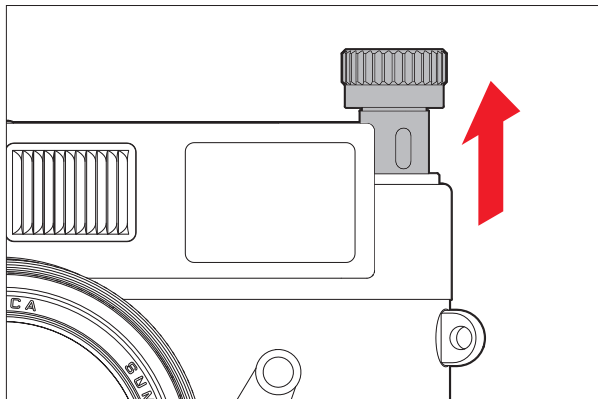
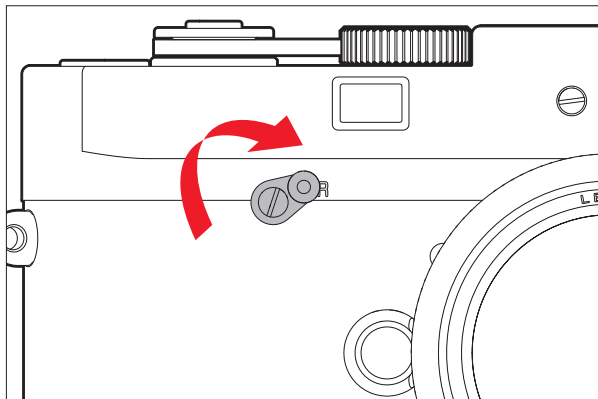

最后一张底片曝光后，过片杆就拨不动了。取出底片之前，必须将底片退回到胶卷桶中。

步骤：

1. 将回片杆拨到 R。
2. 向上拉起回片钮（最长约 11mm），
3. 按顺时针方向（箭头方向）转动，直至感觉底片阻力消失，从卷片轴中退出。
4. 然后打开底盖，
5. 打开后背，
6. 取出底片桶。

如果底片没有在底片槽固定好，例如使用分装片，就容易出现底片末端断裂的情况，必须从卷片轴上取下。

步骤：

1. 在完全黑暗的房间内取下相机底盖。
2. 握住相机，底部朝下，
3. 缓慢数次拨动过片杆后，底片会脱出，捏住后将其取出，如有必要，可以轻轻在手中磕打起到辅助作用。

底片感光度设定盘

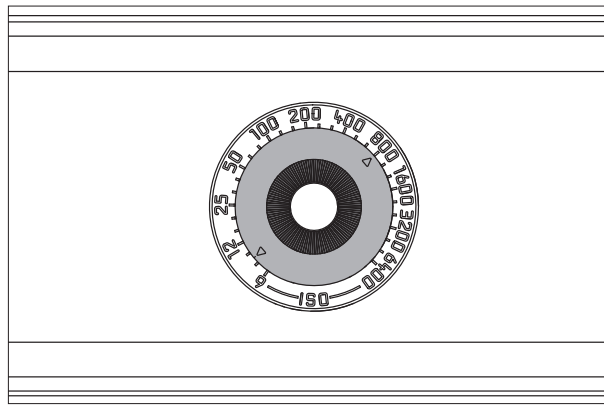

感光度设定盘起到“记忆支持”的作用。通过它可以在 ISO 6 至 6400 的范围内设置感光度值。(ISO 是底片感光度的国际通用名称)

按住并

1. 转动设定盘。
2. 使两个三角形中的一个 - 黑色代表黑白底片，红色代表彩色底片 - 指向要设定的数值。

装上及取下镜头

安装

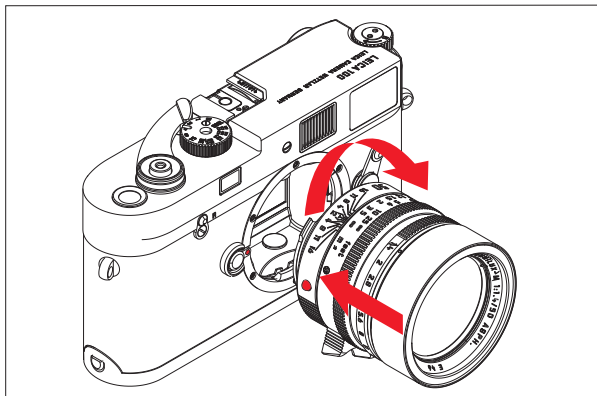

1. 握住镜头的固定环，
2. 将镜头的红色指示钮对准相机机身上的解锁钮，然后
3. 在此位置垂直装进镜头。
4. 稍向右旋转，直到听到并感觉到镜头卡住定位。

拆下

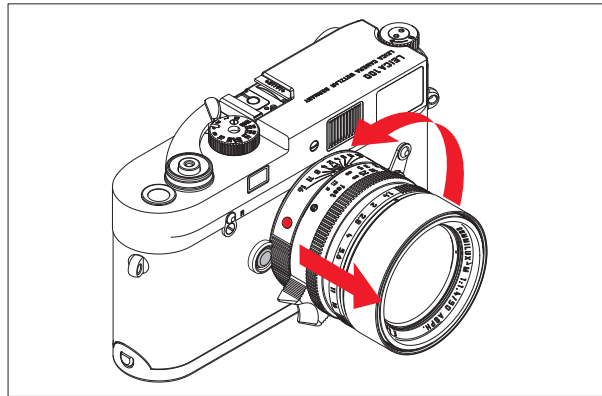

1. 握住镜头的固定环，
2. 按住相机机身上的解锁钮。
3. 将镜头向左转，直到其红色指示钮对准解锁钮为止，然后
4. 直直地把镜头取下。

注意：

如果机身内装有底片，请在背阴处更换镜头，因为阳光有可能直射入快门幕帘。

框线取景器

徕卡 M-A 型相机的框线取景器不仅是一个品质特高、尺寸特大、卓越明亮的取景器，也是一个和镜头连动、非常精准的测距仪。

在最近对焦距离时，框线尺寸完全符合23 x 35mm的尺寸（幻灯片尺寸）。在较远的对焦距离时，实际拍摄的范围会比框线范围稍大一点。

框线和焦距的设定有连动关系，从而使视差 – 即镜头和取景器轴线的错位 – 得到自动补偿。

徕卡M-A型相机配备有0.72放大倍率取景器。若装上焦距为28（出厂序号自2411001起跳的Elmarit）、35、50、75、90或135mm的镜头，取景器就会自动映出合适的框线 – 以28+90mm、35+135mm、50+75mm的组合形式出现。在取景器区域的中央有长方形的对焦区，比周围的影像区域亮。将16至135mm焦距的任意镜头安装至Leica M-A型相机机身，镜头便开始和测距仪产生连动。

视野拨杆

视野拨杆扩大了徕卡M-A型相机取景器的可能性。有了这个内置式泛用取景器，您可以随时让取景器映出不属于所装镜头视野的取景框线。您可以藉此判断，是否使用别的焦距拍摄当时的拍摄主体能得到更好的构图。

如果将拨杆向外拨，亦即朝远离镜头的方向转动，则会出现适用于35和135mm焦距的取景范围。

若将拨杆转到垂直、中间的位置，则会出现适用于50和75mm焦距的取景范围。

如果将拨杆向内拨，亦即往靠近镜头的方向转动，则会出现适用于28和90mm焦距的取景范围。

| | |
|----------|----------------------------------|
| A | 取景框线 |
| B | 实际画面 |
| 设定为0.7m: | 底片获得的影像略小，其差异约为1个框线线宽。 |
| 设定为2m: | 底片获得的影像与取景框内缘所显示的画面吻合。 |
| 设定为无限远: | 底片获得的影像略大，其差异约为1（垂直）和4（水平）个框线线宽。 |

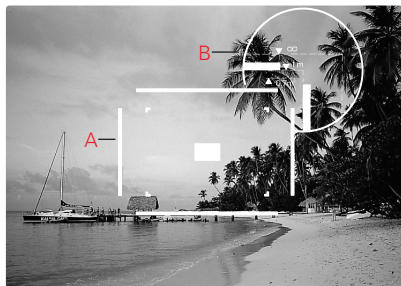

50mm + 75mm



28mm + 90mm



35mm + 135mm

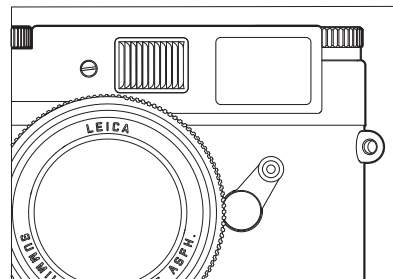
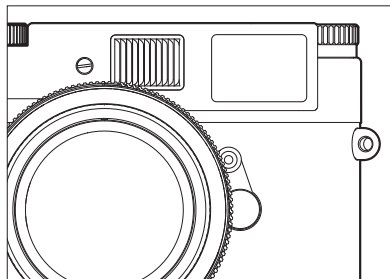
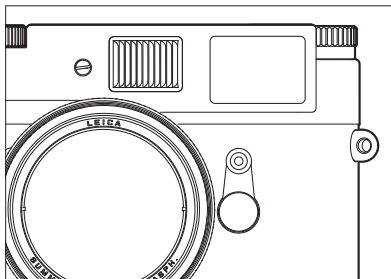

测距

徕卡M-A型相机的测距仪，由于有效基线很长，可以非常精准地作业。特别是在使用广角镜头时，因为景深相对来说很大，其优点会更加显著。

测距仪的对焦区在取景器的中央，是一个明亮清晰的方块区。若遮住取景器物镜，就会只剩映在取景器内的取景框线和这个对焦区可见。

您可用混合影像法或分割影像法进行对焦：

混合影像法（双影像）

例如：在拍摄人像时，把测距仪的对焦区瞄准眼睛，然后持续转动镜头上的对焦环，直到对焦区中的轮廓叠合为止。随后再设定拍摄主题的构图范围。

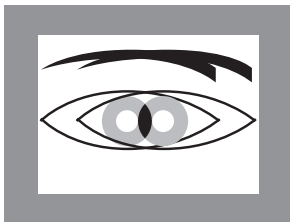

模糊

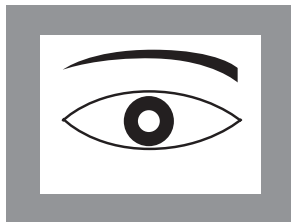

清晰

分割影像法

例如：拍摄建筑物时，把测距仪的对焦区瞄准垂直边缘或别条轮廓清楚的垂直线，再一直转动镜头的对焦环，直到对焦区边界上的边缘或直线的轮廓不再呈现错位现象为止。之后再设定拍摄主题的构图范围。

这两种设定法在实务上并无明显区别。这两种设定准则很适合并使用。

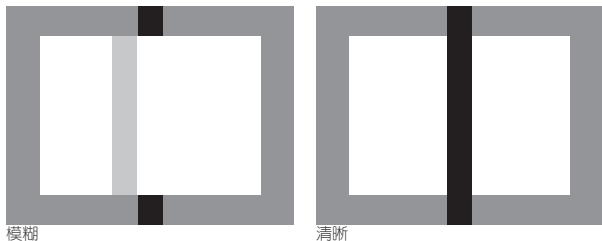

曝光控制

借助外置测光表或经验估光，通过选择快门速度和镜头光圈，手动设定徕卡M-A型相机的曝光值。关于测光的具体细节和测光表的设定，请参阅所用设备的说明书。

闪光作业

徕卡M-A型相机自身不具备闪光测光和控制。因此闪光曝光控制要么通过外接闪光灯自身实现（计算机控制），要么按照闪光指数，根据拍摄主体与相机之间的距离，每拍摄一张调整一次光圈。闪光灯拍摄所需的最短曝光时间，即闪光同步时间 $1/50$ 秒在快门时间设定转盘上用  表示。如想获得特殊效果，还可使用包括 B 门在内的更长的快门时间。

注意：

即使在快门释放后，也可以通过按下快门钮，对热靴连接的闪光灯进行机械式控制触发。

可用的闪光设备

徕卡SF26型闪光灯，由于外观精巧，而且和相机很搭调的设计使得此闪光灯很适合用在此相机上。由于自动闪光测光系统采用计算机控制，因此极易操作，并且还可提供一系列其他有趣的功能。

我们建议使用晶闸管控制的新型电子闪光灯。

注意：

将闪光灯插入徕卡M-A型相机的热靴时，请注意查看闪光灯的基部是否完全插入，如果有的话，用来紧螺母固定防止脱落。这一点比较重要，因为热靴内如发生位置变化有可能使接触断开，从而使闪光灯无法触发。

提示：

- 在安装前须将相机和闪光灯关闭。
- 关于闪光灯操作的进一步说明和闪光灯的各种操作模式，请参见相关说明书。

系统配件

徕卡M镜头

徕卡M型系统提供了快速且低调摄影所需的最佳基本配备。此系列的镜头涵盖了16至135mm的焦距范围以及高达1:0.95的光传量。

滤镜

新式的徕卡M型镜头采用标准滤镜螺纹规格，可选用UVa滤镜和M型泛用式偏光镜。

徕卡M型泛用式广角取景器

M型泛用式广角取景器是极其实用的配件。它可不受限地用所有胶片及数码徕卡M型相机上，而且（和相机的取景器一样）会映出的框线，依您的选择显示广角镜头焦距16、18、21、24或28mm的取景范围。此取景器配备了视差补偿装置，还有一个水平仪可精确校准相机的水平方位。（订货编号12 011）

M型反射镜式取景器

18、21、24mm的镜头都各有合适的反射镜式取景器可选用。其特点是特别小巧的结构以及明亮的取景器画面。如同相机的取景器，它们也有设定取景范围用的框线。（订货编号

18mm: 12 022, 黑色/12 023, 银色/

21mm: 12 024, 黑色/12 025, 银色/

24mm: 12 026, 黑色/12 027, 银色)

徕卡M型取景器放大镜1.25倍及1.4倍

使用焦距35mm以上的镜头时，徕卡M型1.25倍及1.4倍的取景器放大镜可让取景构图变得容易很多。它们适用于所有徕卡M型相机，而且会放大取景器画面的中心区域。徕卡M-A型相机0.72倍的观窗用1.25倍的放大镜会有0.85倍的放大效果，用1.4倍的放大镜则有0.95倍的放大效果。为防止遗失，有一条含简易锁的安全线可用将取景器挂在背带的固定环上。这些取景器放大镜都附有收纳皮袋。皮袋上的绳圈可使取景器放大镜方便取用并得到保护。

(订货编号 12 004 M 1.25x/ 12 006 M 1.4x)

闪光灯设备

系统闪光灯SF 58（订货编号 14 488）最大闪光指数58（105mm焦距下），带有一个自动变焦反光板，一个可选的备用反光板，以及另外许多强大功能。

系统闪光灯SF 26（订货编号14 622），既小巧又有和相机很搭调的设计，特别适合用在此相机上。它和SF58一样都具有操作简单的特点。

徕卡M型镜头支架

一个实用的小配件，它可以使备用镜头安全并取用方便地放置在相机下方。备用镜头同时可作为舒适的把手。M型镜头支架固定在相机的三脚架螺纹上。

（订货编号 14404）

徕卡M型视力矫正目镜

为了让眼睛能够以最佳程度适应相机的取景器，我们提供了下列的正或负视度值（球面）的视力矫正目镜：

0.5/1/1.5/2/3.

徕卡M型马达

徕卡M-A型相机可加装徕卡M型马达用于单张和连续拍摄时快门自动上弦和过片，可选择每秒1.5或3张。安装时它取代底盖的位置，装在相机机身上。M型电机适用于任何快门速度，即1秒至 1/1000秒，包括 B 门。当电机关闭或电池没电时，同样可以手动过片和快门上弦。

（订货编号 14408）

LEICAVIT M型快速过片器

Leicavit M是一种用于过片和快门上弦的顺畅、低噪音的手动快速过片器，安装时它取代底盖位置安装在相机机身上。无须使相机从眼前移开，即可通过向左拉动可打开的上弦拨杆实现过片，单个步骤同样可以。快门触发通过相机快门钮完成。相机过片杆也可以使用。

Leicavit M有银铬色、黑铬色和黑漆色。

（订货编号 14008/14450/14009）

相机袋

徕卡M-A相机有两种氯丁橡胶材质的相机套，有不同的前端部分适用于不同长度的镜头。还有一款经典的皮套，有多种皮质和多种颜色。（订货编号 14 867 短 / 14 868 长 / 14 875/14 876/14 857 – 14 865 皮/ 14 856 皮，用于加装 Leicavit的相机）。

除此之外，还有防水布料的经典白金汉（Billingham）综合式相机袋可收纳多种相机配备。它可收纳两个机身加两个镜头，或是一个机身加三个镜头。即使是大型镜头或是装上M型把手的相机，也都有足够的空间。拉链隔断可为徕卡SF26型闪光灯或其他附件提供专门空间。

（订货编号 14 854，黑色/14 855，卡其色）

备件

订货编号

| | |
|-----------|--------|
| 背带 | 14 312 |
| 机身盖 | 14 397 |

保养建议

若较长时间内不使用相机，请将相机放置在干燥、通风处保存。

使用中弄湿的相机袋应该先腾空，以避免湿气和可能析出的制革剂残渣对您的装备造成损害。在潮湿的热带环境使用相机时，应尽量保持相机的通风干燥，以避免真菌滋生。唯有加入干燥剂例如硅胶时，才建议用密封的容器或袋子收藏。所有污染都会成为微生物滋生的温床，所以须保持相机的清洁。

相机所有进行机械运动的轴承和摩擦面都已经过润滑。当相机长时间未使用时，请切记：为防止润滑部位出现固化，应每三个月在不装入底片的情况下给相机上弦，用各个快门速度触发一遍。同样的，我们也建议您多次转动和使用所有其他操作元件，例如视野拨杆。

当平行光从相机正面射入时，镜头的作用相当于一个凸透镜。所以切勿将相机在无任何保护措施的情况下置于强烈阳光下。请盖上镜头盖，将相机放置于阴凉处（或直接装入相机包中）可避免对相机内部造成损坏。相机和镜头上的斑点和指纹要用干净、不起毛球的布拭去。相机难以触及部位的污迹可利用小毛刷进行清除。

清洁机身时请不要用清洁剂，相机内部（例如过片舱上）的灰尘和毛屑最好用柔软的毛刷小心拭去，毛刷要反复在酒精内去脂并干燥。在此过程中不要损伤快门幕帘，比如用毛刷杆。

请妥善记录下您的徕卡M-A型相机的制造序列号（刻在热靴上），因为其在遗失的情况下会有很重要的作用。

关键字索引目录

| | | | |
|---------------------|-------|--------------------------|-------|
| 快门钮, 同样参见技术资料 | 35/54 | 取景器 | 42 |
| 曝光控制 | 45 | 取景框线 | 42/43 |
| B门 | 35 | 外接取景器 | 48 |
| 视野拨杆 | 42 | 相机袋 | 51 |
| 闪光模式 | 46 | 技术资料 | 54 |
| 同步 | 46 | 背带 | 34 |
| 对焦 | 44 | 快门, 请参见快门释放按钮和技术数据 | 35/54 |
| 混合影像法 | 44 | 时间设定转盘 | 35 |
| 分割影像法 | 45 | 配件 | 48 |
| 底片感光度设定盘 | 40 | | |
| 底片 | | | |
| 装入 | 36 | | |
| 回片和取出 | 38 | | |
| 滤镜 | 48 | | |
| 修正镜 | 50 | | |
| 框线 / 测距取景器 | 42 | | |
| 镜头, 徕卡M型 | 48 | | |
| 装上和取下镜头 | 41 | | |
| 保养建议 | 52 | | |
| 修理/徕卡客户服务 | 56 | | |
| 快速过片杆 | 35 | | |

技术数据

相机类型 LEICA M-A (Typ 127) 带机械控制快门的小画幅连动测距式相机

镜头接口 徕卡M口

镜头系统 16 - 135mm 徕卡M镜头

曝光控制 根据外置测光表读数或估光手动设定快门速度和光圈

闪光灯曝光控制

闪光灯接口 通过带中央接触点的热靴

同步 前帘同步

闪光同步时间 $\frac{1}{50}$ 秒；可使用更慢快门速度

闪光曝光控制 通过计算机控制的闪光灯，或者通过闪光指数手动设定所需光圈

取景器

取景器理念 大型、明亮、有框线的测距取景器带有自动视差补偿装置

目镜 调节 -0.5 dptr.；视力纠正目镜从 -3至+3 dptr.

取景范围 通过映出两条取景框线：用于28和90mm，或用于35和135mm

视野拨杆 让您可随时手动映入不同的取景框线组（例如用于比较构图）

视差补偿 取景器和镜头轴线之间的水平和垂直错位在对焦时被自动补偿

取景器画面和底片画面的吻合 在最近对焦距离时，框线尺寸完全符合23 x 35mm的尺寸；在对焦距离为无限远时，根据焦距的不同，底片获得的画面约比取景器画面多出约9% (28mm)至23%(135mm)

放大倍率 （所有镜头）0.72倍

基线很长的测距仪 使用分割影像法和混合影像法，对焦区在取景器画面的中央（一个特别明亮的区域）

有效基线 49.9mm（机械基线69.25mm x 取景器放大倍率0.68x）。

快门和释放

快门 横走狭缝式橡胶织物布帘；超级静音；机械式控制

快门时间 从1秒至 1/1000秒，B门 用于任意时长的长时间曝光， (1/50秒) 闪光同步

快门钮 内嵌快门线标准螺纹

过片

装入底片 取下底盖打开后背手动装入底片

向前过片 手动拨动过片杆或Leicavit M型快速过片器，或通过Leica M型马达，Leica Winder-M型马达，Leica Winder M4-P型马达，或Leica Winder M4-2型马达（出厂序列号自10 350起跳）过片

回片 通过可拉出的回片钮手动回片，将相机前方的拨杆拨到R之后

底片计数器 在相机上方；取下底盖后自动复位

相机机身

材质 封闭式全金属机身，后背可打开；顶盖和底盖为镀铬黄铜

脚架螺纹接口 A 1/4，DIN 4503 (1/4 “)

后背/-配备 底片感光度设定盘

尺寸 (宽x深x高)，约138 x 38 x 77mm。

重量 约 578g

交货范围 机身盖，背带

徕卡产品支持部

有关徕卡产品、包括附赠软件的使用技术方面的问题，徕卡相机股份公司产品支持部可以书面、电话或邮件的形式向您提供帮助。

同样还为您提供购买咨询及订购说明书服务。您也可通过徕卡相机股份公司网站上的联系表格将您的问题寄送给我们。

Leica Camera AG

产品支持部 / 软件支持部

Am Leitz-Park 5

D-35578 Wetzlar

电话: +49(0)6441-2080-111 /-108

传真: +49(0)6441-2080-490

info@leica-camera.com/

software-support@leica-camera.com

LEICA CUSTOMER CARE (徕卡客户服务部)

当您的徕卡设备需要维修时，徕卡相机股份公司的客户服务部或当地的徕卡维修部将会竭诚为您服务（地址列表参见质量保证卡）。

Leica Camera AG

Customer Care (客户服务部)

Am Leitz-Park 5

D-35578 Wetzlar

电话: 06441 2080-189

传真: 06441 2080-339

customer.care@leica-camera.com



Leica Camera AG | Am Leitz-Park 5 | 35578 WETZLAR | DEUTSCHLAND
Telefon +49 (0) 6441-2080-0 | Telefax +49 (0) 6441-2080-333 | www.leica-camera.com